

# Power-Filter - EBC

- die kostengünstige Alternative zu K&N-Filtern

Filter ohne V-Nummer nur auf Bestellung  
Lieferzeit: ca. 1 Woche

Power-Filter mit Chromkappe und Befestigungsschelle

## Rund konisch

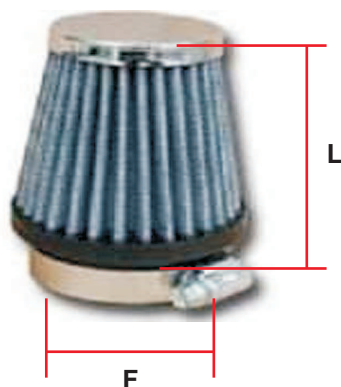

- F Flansch Durchmesser
- L Filter Länge
- D 1 Filter Basis Durchmesser
- D 2 Filter Kappe Durchmesser

		F	L	D 1	D 2	Best.-Nr.
RC	311	28	57	57	51	V-32568
RC	79	35	58	63	51	
RC	17	40	38	86	90	V-31787
RC	313	43	60	76	51	
RC	107	43	70	76	51	
RC	34	44	38	112	114	V-31788
RC	106	48	76	76	51	
RC	312	52	63	73	51	V-31785
RC	120	53	102	89	51	
RC	234	55	70	76	51	
RC	125	57	95	86	51	V-32178

## Rund gerade

		F	L	D 1	D 2	Best.-Nr.
RC	135	55	104	88	88	

## Oval konisch



- F Flansch Durchmesser
- L Filter Länge
- D 1 Filter Basis Länge x Breite
- D 2 Filter Kappe Länge x Breite

		F	L	D 1	D 2	Best.-Nr.
RC	84	40	51	72	51	
RC	59	43	70	112	75	
RC	69	50	70	112	75	V-21916
RC	98	55	70	112	75	V-24145

# Power-Filter

- die kostengünstige Alternative

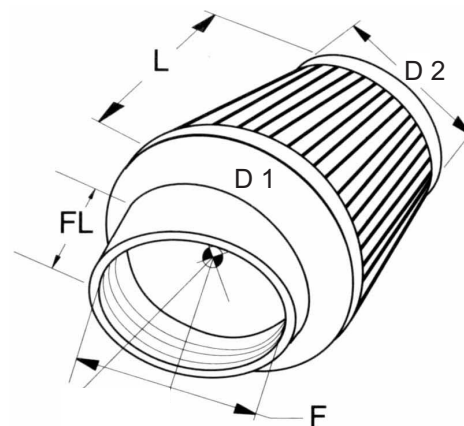

- F** Flansch Durchmesser
- F x** Einlass Durchmesser
- D 1** Filter Basis Durchmesser
- D 2** Filter Kappe Durchmesser
- L** Filter Länge
- FL** Flansch Länge
- VA** Vergaseranschluss

## Power-Filter

mit Chromkappe und Befestigungsschelle

V-06122 Power-Filter 35 k kurz

V-35152 Power-Filter 35

V-30120 Power-Filter 39 k kurz

V-00681 Power-Filter 39

V-01279 Power-Filter 42

V-03337 Power-Filter 48

V-03111 Power-Filter 52

V-03338 Power-Filter 54

V-19101 Power-Filter 60

**Vergaser müssen eventuell neu bedüst werden !**



### Reinigungshinweis:

Filter in Diesel oder Benzin einlegen, mit Druckluft von innen nach aussen ausblasen.

Abmessungen in mm:

	35k	35	39k	39	42	48	52	54	60
<b>F</b>	34	34	39	39	42	48	51	53	60
<b>F x</b>	30	30	29	31	41	41	41	41	41
<b>D 1</b>	61	75	61	75	75	75	75	75	75
<b>D 2</b>	51	51	51	51	51	51	51	51	51
<b>L</b>	49	68	49	70	70	70	70	70	70
<b>FL</b>	19	18	19	14	14	17	17	17	17
<b>VA</b>	34-36	34-36	38-40	38-40	41-44	47-49	50-52	53-55	59-61